

僑光科技大學行銷與流通管理系 學生實務專題製作格式

(發表學年度)學年度僑光科技大學行銷與流通管理系實務專題書面報告格式

項 次	格 式
	一、編排依序為： 1.封面(正面).....(圖一) 2.授權書.....(圖二) 3.誌謝.....(圖三) 4.中文摘要.....(圖四) 5.英文摘要.....(圖五) 6.目錄.....(圖六) 7.圖目錄.....(圖七) 8.表目錄.....(圖八) 9.本文.....(圖九) 10.參考資料.....(圖十) 11.側面.....(圖十一) ※專題製作電子檔參考格式(包含附圖)依此規定格式撰寫。
封 面	請參考前頁畢業專題封面顏色，雲彩紙，不加校徽。
封 面 頁	白色，不加校徽，內容同封面。
授 權 書	左列及以上各項均獨立另起一頁，單頁印刷，單面計頁，字體、留白須與本文同，頁碼以羅馬小寫數字符號表示，如-vii-、-xi-。
誌 謝	
目 錄	
圖 目 錄	
表 目 錄	
中 文 摘 要	字體大小及編排與本文相同，Word 字體大小14 pt 標楷體，行距28pt (每頁 24 行)。
英 文 摘 要	Word 字體大小14，字型 Times New Roman，行距24pt (每頁28 行)。

本 文	<p>1.一律以A4 紙印刷，Word 字體大小14pt，字型為標楷體，行距 28pt(每頁 24 行，每行28 字)，節與節間空2 行，英文撰寫Word 字體大小12，字型 Times New Roman，行距24pt（每頁28 行）。</p> <p>2.每一章的標題以20 號字，置於頁首中央；每一節以18 號字，置於靠左；節之次節標題以16 號字，置於靠左。</p> <p>3.內容可決定以實務專題/技術報告或學術專題為方向，各章節包括：</p>		
	章節	產業實務/實作型專題	學術專題
	第一章	專題構想與目標 實務或技術研發與應用之背景與動機、目的與待解決問題、實務或技術研發範圍與限制。	緒論 研究背景（動機）、研究目的、研究方法與限制、研究架構與步驟…等。
	第二章	產品 / 服務 / 設計 / 技術 產品開發 / 商業服務 / 產品設計 / 技術開發與實務應用說明。	文獻探討 與該研究相關的理論、模式、研究、案例等討論。
	第三章	實用性或市場可行性分析 產業分析(PEST)、SWOT 分析、4P 分析、客戶分析、競爭者分析、市場定位分析(STP)、市場潛力分析等。	研究方法 研究設計與研究流程、研究工具、數據分析方法，該報告的研究方法與步驟；實驗、製作、觀察、訪問…等過程。
	第四章	結果與分析 實務執行過程、成果展示、創新性與重要性說明(針對實務應用上之價值)。	資料分析 文獻歸納性、描述性統計、相關係數分析、或迴歸分析等說明，研究結果與發現
	第五章	結論與建議 結論與新發現，成果貢獻(對社會、文化、生態等層面之影響)、成果獲獎或成果報告發表或技術轉移或專利、未來應用研發方向與展望。	結論與建議 研究結論與後續研究之建議。
參考文獻	<p>編列序號，字體大小及編排與本文相同</p> <p>1. 應編列序號，依據姓名筆畫排序。</p> <p>2. 中文部份：Word 字體大小 14，標楷體，行距 28pt（每頁 24 行，每行 28 字）</p> <p>3. 英文部份：Word 字體大小 14，字型 Times New Roman，行距 24pt（每頁 28 行）</p>		
章	每章開頭另起一頁，章的標題位置居中。		
節	用中式（第一節）或西式（1.1）節與節間空2 行		
方程式編碼	例：(1)(1.1) 或 (1.1.1)		
圖表位置	表名在上（居中）圖名在下（居中）圖表上下與本文間須各空一行，不可有花邊或框；橫置圖圖名須在外邊，頁碼在下方（如右圖）。		
附錄	同本文格式要求。		
頁碼編排	一律在每頁下端正中間，寫法如：-15-、-36-		
本文留白	一律橫打，裝訂在左邊（以國科會格式為準；上 3.2 公分、下2.5 公分、左3.8 公分、右2.5 公分）		
裝訂	膠裝（平裝）		

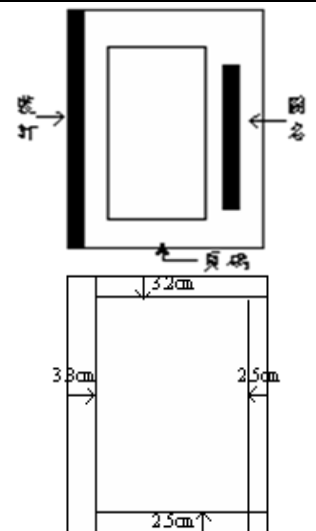

範例

僑光科技大學 (36pt)

行銷與流通管理系 (28pt)

(發表學年度)學年度實務專題書面報告 (24pt)

題目：連鎖咖啡店消費者行為分析 (24pt)

學生： 行四忠 11235101 劉丫一 (20pt)

行四忠 11235102 林丫二

行四忠 11235103 張丫三

行四忠 11235104 黃丫四

行四忠 11235105 陳丫五

行四忠 11235106 王丫六

指導老師：

老師

中 華 民 國 年 月 (20pt)

誌謝

作者可於誌謝中對專題製作提供協助的人或機構表達感謝之意。標題使用 18pt 標楷體粗體、置中、1.5 倍行高、與後段距離一列，並於下方鍵入誌謝內容。誌謝為篇前頁，應加小寫羅馬數字頁碼。

英文摘要ABSTRACT (20pt)

ABSTRACTABSTRACTABSTRACTABSTRACTABSTRACTABSTRACT
ABSTRACTABSTRACTABSTRACTABSTRACTABSTRACTABSTRACT
ABSTRACTABSTRACTABSTRACTABSTRACTABSTRACTABSTRACT
ABSTRACTABSTRACTABSTRACTABSTRACTABSTRACTABSTRACT
ABSTRACTABSTRACTABSTRACTABSTRACTABSTRACTABSTRACT
ABSTRACTABSTRACTABSTRACTABSTRACTABSTRACTABSTRACT
ABSTRACT ABSTRACT.

Key Words : key words, key words, key words, key words, key word

目錄 (20pt)

封面內頁 (14pt)

中文摘要.....	頁碼
英文摘要.....	頁碼
誌謝.....	頁碼
目錄.....	頁碼
圖目錄.....	頁碼
表目錄.....	頁碼

(空一行)

第一章 標題

1.1 標題.....	頁碼
1.2 標題.....	頁碼
1.2.1 標題.....	頁碼
1.3 標題.....	頁碼

第二章 標題

2.1
2.2
2.3
⋮

第五章 標題

5.1 標題.....	頁碼
5.2 標題.....	頁碼

參考文獻

中文文獻.....	頁碼
英文文獻.....	頁碼

(圖七)

圖目錄

圖 1：圖例說明.....	頁碼
圖 2：圖例說明.....	頁碼
圖 3：圖例說明.....	頁碼

表目錄

表 1：表格說明.....	頁碼
表 2：表格說明.....	頁碼
表 3：表格說明.....	頁碼

第一章、我是標題 (20pt)

(空一行)

1.1 (節標題)(18pt)

(空一行)

本文開始 (14pt) 本文本文本文本文本文本文本文本文本文本文本文
本文本文本文本文本文本文本文本文本文本文本文。

(空一行)

1.2 (節標題)

(空一行)

本文本文本文本文本文本文本文本文本文本文本文本文本文本文
本文本文本文本文本文本文本文本文本文本文本文本文本文。

(空一行)



圖1. 圖名在下居中

(空一行)

表1. 表名在上居中

(空一行)

本文本文本文本文本文本文本文本文本文本文本文本文本文本文本文本文

本文本文本文本文本文本文本文本文本文本文本文本文本文本文本文本文

本文本文本文。

本文本文本文本文本文本文本文本文本文本文本文本文本文本文本文本文

本文本文本文本文本文本文本文本文本文本文本文本文本文本文本文本文

本文。

參考文獻 (20pt)

編號，作者，名稱，書(期刊)名，期別，起訖頁數，書局名稱，出版日期。

例如：

一、中文部份

1. 林清山(1983)，心理與教育統計學，修正版，東華書局。
2. 林富松(1990)，研究發展策略與生產力之關係--台灣資訊電子業之實證研究，政大企業管理研究所未出版博士論文。
3. 倪安順(1987)，SAS 基礎與統計應用使用手冊，初版，儒林出版社。
4. 許士軍(1987)，管理學，七版，東華書局。
5. 黃玉娟、徐守德(1997)，「台股指數期貨與現貨市場價格動態關聯性之研究」，證券市場發展季刊，第九卷，頁 1-28。
6. 秦爾聰、劉致演、張克旭、段曉林 (2015). 數學臆測探究教學對商職學生數學學習成就與動機之影響. 臺灣數學教育期刊，2(2), 53-83。

二、英文部份

1. Abhyankar, A., (1995). Return and Volatility Dynamics in the FT-SE 100 Stock Index and Stock Index Futures Markets. *Journal of Futures Markets*, 15, pp 457-486.
2. Dale, E. (1969). *Audiovisual methods in teaching* (3rd ed.). New York: Dryden Press.
3. Francis, N. P. (2014). Climate change and implication for senior secondary school financial accounting curriculum development in Nigeria. *Journal of Education and Practice*, 5(26). pp 153-157.

實務專題書面報告書背

(圖十一)

